

TABLE À SALADE/SANDWICH



Le produit peut différer de l'image ci-haut.

NPT-048-SA

- Maintient la température entre 0.5°C et 4°C (33°F à 41°F)
- Couvercle isolé pour maintenir la fraîcheur des aliments
- Intérieur (grade 304) et extérieur (grade 430) en acier inoxydable
- Coins arrondis à l'intérieur pour un nettoyage plus facile
- Compresseur dans le bas
- Contrôle de température ajustable électronique
- Facile à entretenir
- Tablettes robustes ajustables en PVC

NEW AIR

TABLE À SALADE/SANDWICH

PRÉLIMINAIRE

MODÈLE	NPT-048-SA
Capacité (pi.cu.)	9.5
Capacité (Litres)	268
Dimensions extérieures	46.8" (w) x 29.5" (d) x 42.3" (h)
cm	119 (w) x 75 (d) x 107.5 (h)
Dimensions intérieures	43" (w) x 24" (d) x 23.6" (h)
cm	109 (w) x 61 (d) x 60 (h)
Dimensions d'expédition (avec boîte)	51" (w) x 34" (d) x 46" (h)
cm	130 (w) x 86 (d) x 116 (h)
Poids net	254 lb (115 kg)
Tablettes ajustables	2
Roues pivotantes	Yes (2 avec frein)
Diamètre des roues	4" (10 cm)
Voltage	115V/60/1
Ampérage	7.8
Température	0.5°C à 4°C
Réfrigérant (sans CFC)	R134a
Compresseur	1/3 HP

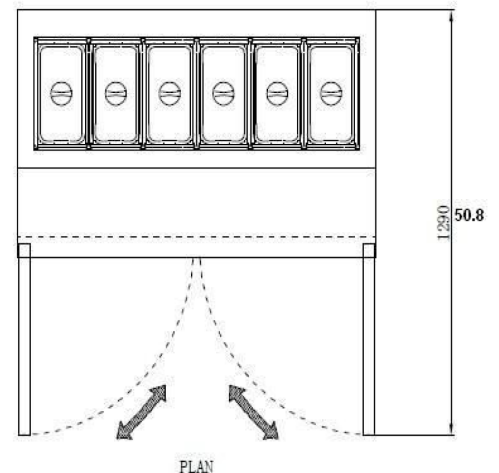
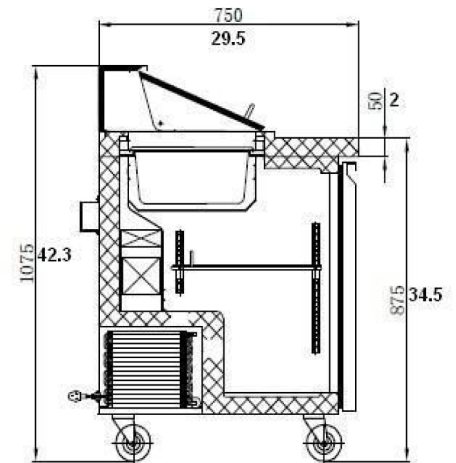
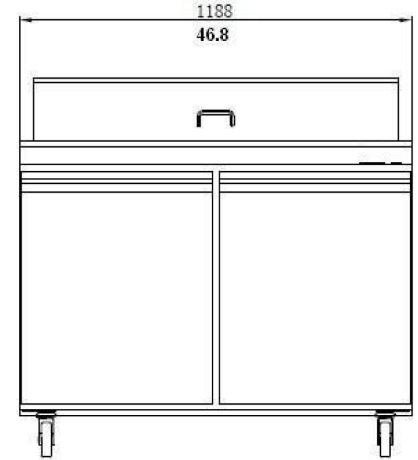

GARANTIE: 1 an pièces et main d'oeuvre, 4 ans additionnelles sur le compresseur.

Les spécifications sont sujettes aux changements sans préavis.

Service à la clientèle: 1-800-567-3620

NEW AIR

